

SWISS POWER

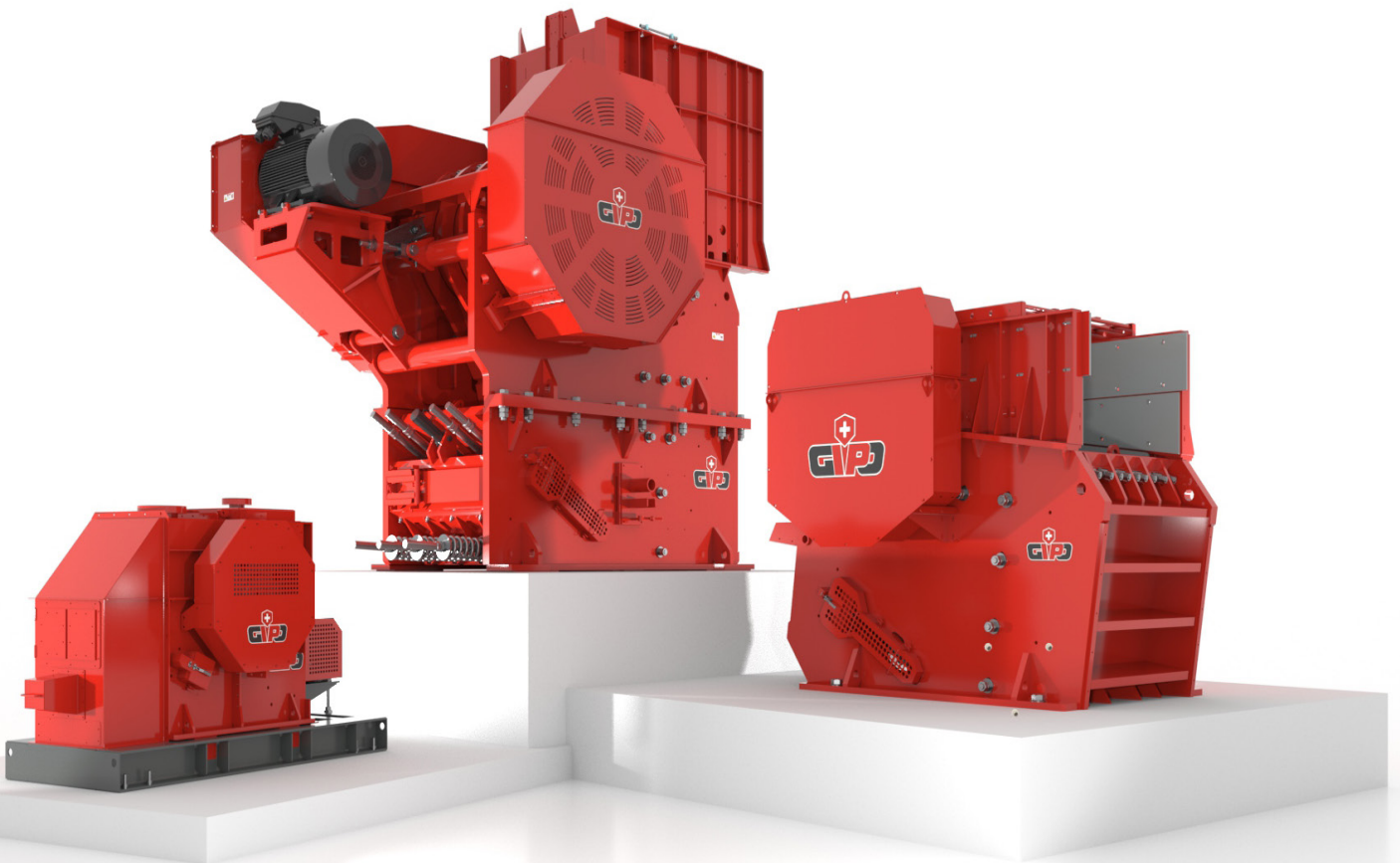

KAAKBREKER



KAAKBREKER – BEPROEFDE KRACHT

De kaakbrekers van GIPO AG zijn gebaseerd op jarenlange ervaring in de planning en productie van verwerkingsinstallaties. Onze doordachte constructies in combinatie met hoogwaardige materialen zorgen voor een uitzonderlijke stabiliteit en betrouwbaarheid. De kaakbrekers van GIPO onderscheiden zich vooral door een optimale verhouding tussen de grootte van de toegevoerde stukken en het gewicht/de grootte van de breker. Het breekvermogen is dankzij de geperfectioneerde brekertechologie bovengemiddeld groot – zelfs bij zeer harde materialen. Of het nu gaat om harde en abrasieve natuursteen of bouwrecyclingmateriaal, de kaakbrekers van GIPO bieden voor elke taakstelling de optimale oplossing.

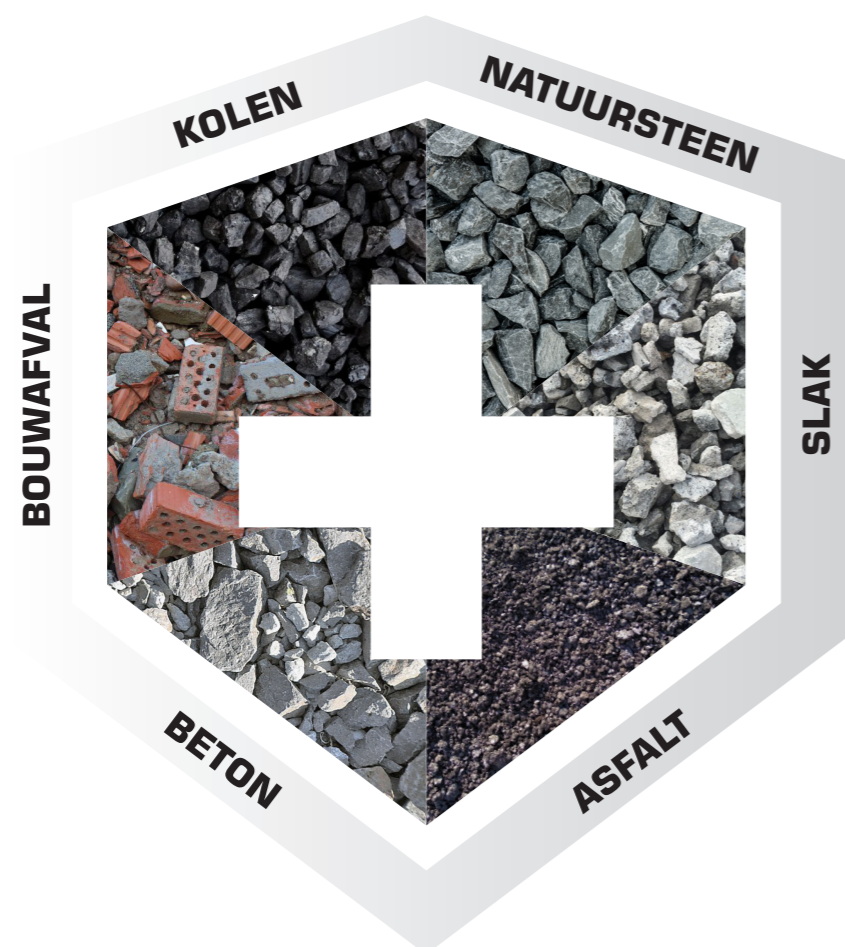

“ VOOR ELKE TAAKSTELLING DE OPTIMALE OPLOSSING ”

PRIMAIRE KAAKBREKER
ROBUUST – BEPROEFD – ONVERWOESTBAAR

De primaire kaakbreker is de ideale machine voor grove toepassingen en overtuigt als voorbreker bij het verkleinen van middelhard tot hard gesteente en mineralen. Ook bij de hoogste belastingen verlenen primaire brekers van GIPO betrouwbaar hun dienst. De brekerinvoerhoek tussen de vaste en mobiele breekkaak en de lengte van de kaken in combinatie met de ideale excenterhub zijn afgestemd op een zo hoog mogelijk breekvermogen, ook bij het moeilijkste toevoermateriaal. Hierdoor wordt slijtvast en kostenefficiënt breken gewaarborgd.

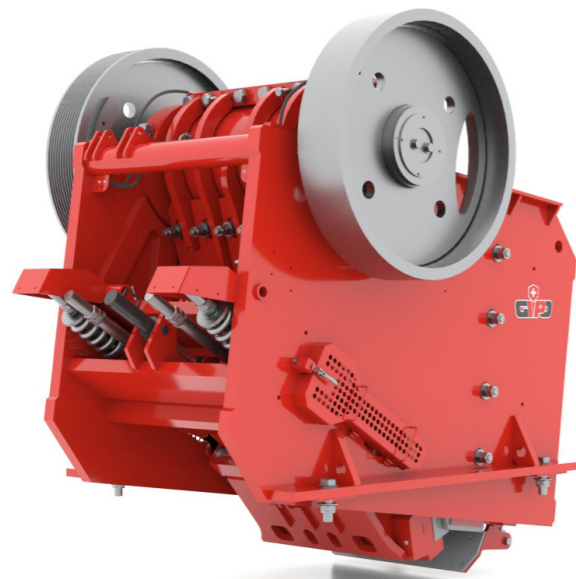
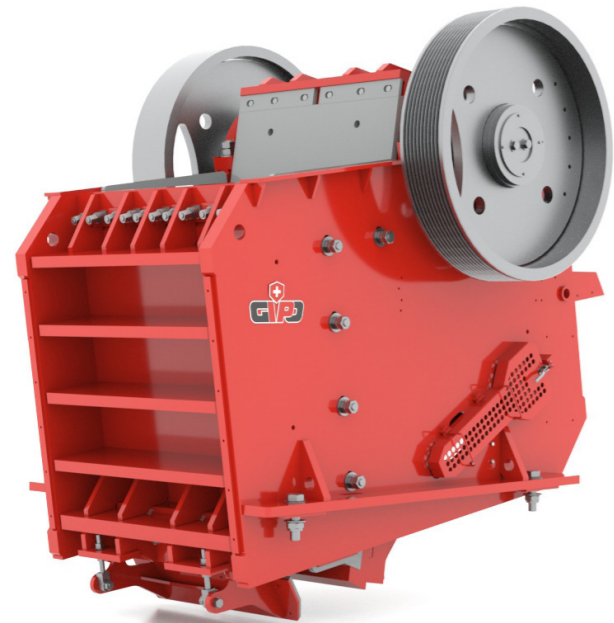

“INVESTERING IN DE TOEKOMST”

De kaakbrekers van GIPO overtuigen met een zeer hoge kwaliteit en groot vermogen – zodoende zijn ze perfect voor langdurige, harde toepassingen.



GEOFF CAVES
APR AGGREGATE PROCESSING & RECYCLING LTD.

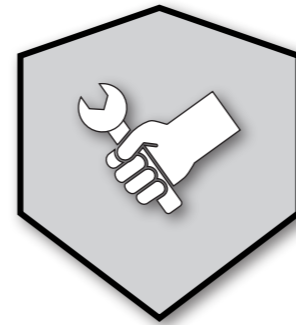

KOSTENEFFECTIEF

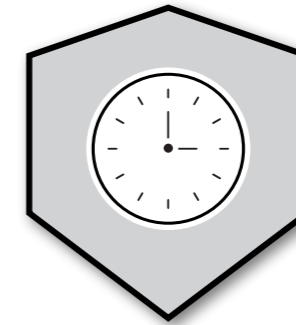

BETROUWBAAR

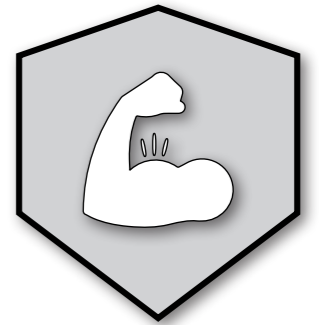

GROOT VERMOGEN

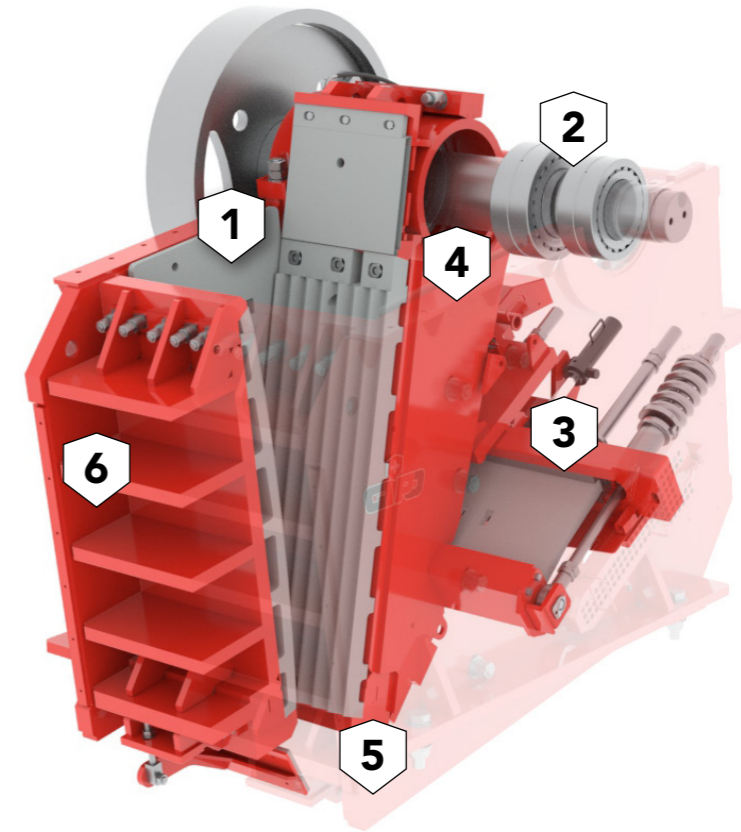

1 Brekerinlaat

2 Breekarmlager

3 Breekspleetverstelling

4 Breekarm

5 Breekkaaksteun

6 Behuizing

SECUNDAIRE BREKER KRACHTIG – COMPACT – BESTENDIG

De secundaire kaakbreker van GIPO wordt voornamelijk als nabreker gebruikt. Ze is de optimale oplossing voor het verwerken van hard en abrasief toevoermateriaal. Het vorgebroken gesteente wordt door de secundaire breker van GIPO efficiënt verkleind tot hoogwaardig steengruis en split met een hoge korrelkwaliteit. Dankzij de speciale vormgeving en indeling van de breekkaken overtuigt deze nabreker door zijn hoge verwerkingscapaciteit.

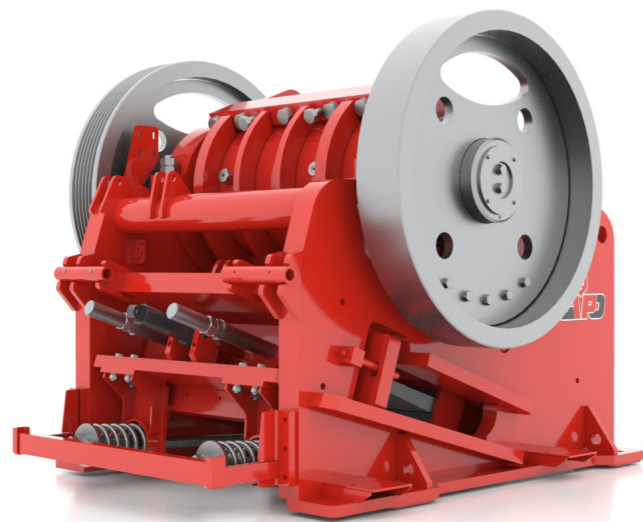

“MASSIEVE, DUURZAME CONSTRUCTIE”

De massieve en ruim ontworpen constructie is de perfecte voorwaarde voor het breken van hard gesteente. Met de kaakbreker NB 1035 hebben we het ideale gereedschap met een hoge verwerkingscapaciteit en geringe slijtage.



MICHELA GASPERINI
HARTSTEINWERK GASPERINI AG

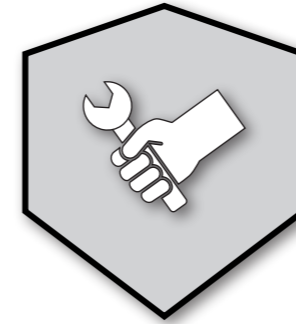

STABIEL

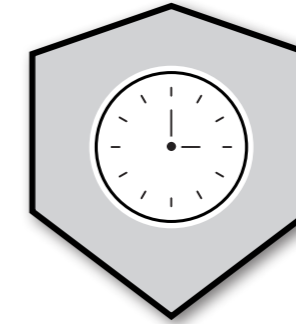

DUURZAAM



KRACHTIG

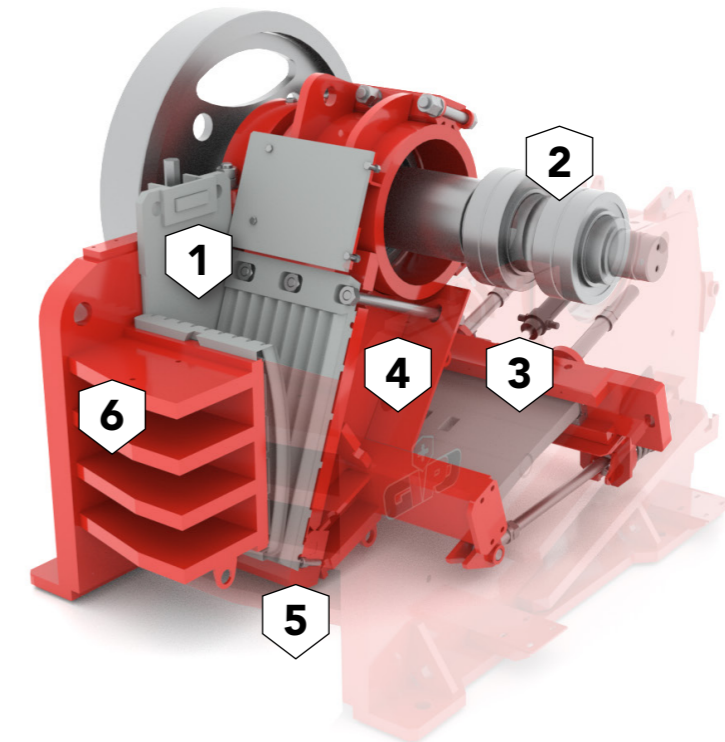

1 Brekerinlaat

2 Breekarmlager

3 Breekspleetverstelling

4 Breekarm

5 Breekkaaksteun

6 Behuizing



VOORNAAMSTE KENMERKEN

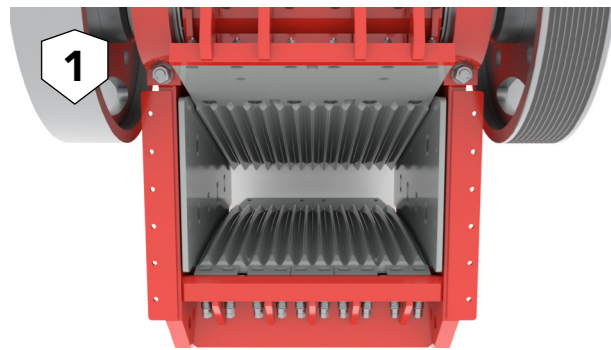

1

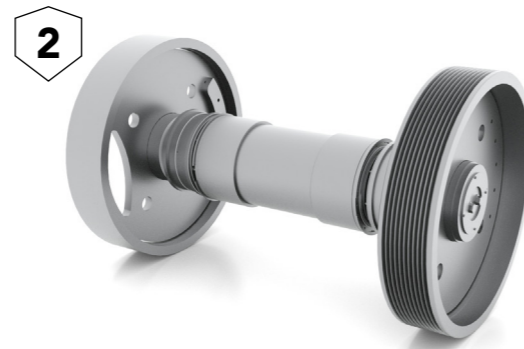

2

4

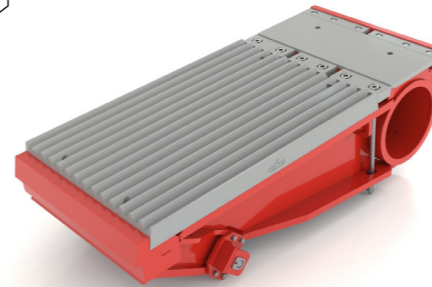

5

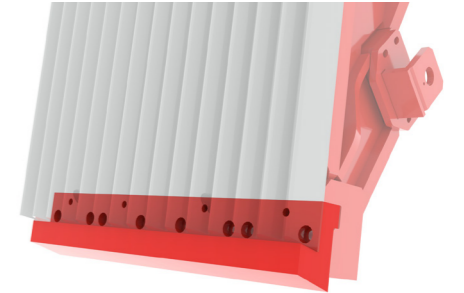

3

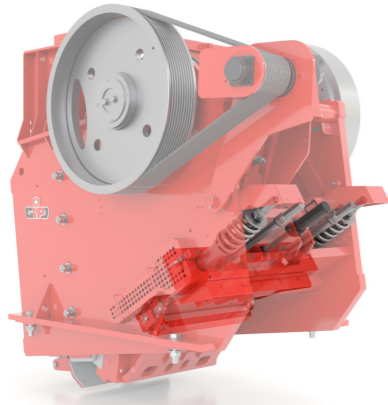

3

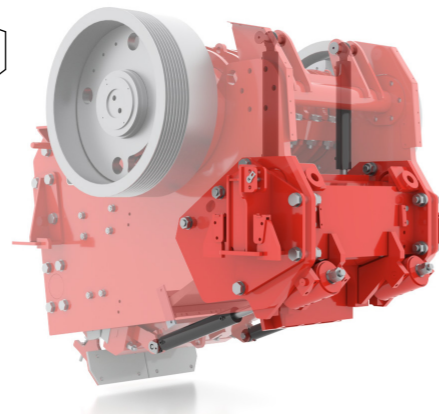

6

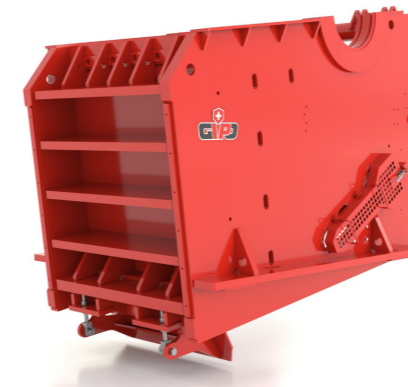

6

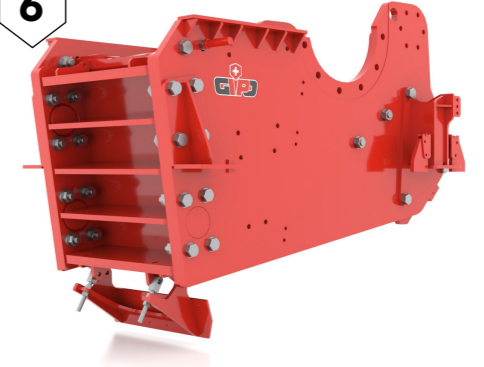

1

BREKERINLAAT

De brekerinlaat en daarmee de gehele breekkamer is geconstrueerd voor een optimale materiaalopname en hoge verwerkingscapaciteit. Door de juiste verhouding tussen breedte en diepte van de breekkamer wordt het materiaalinvloedgedrag geoptimaliseerd en worden materiaalblokkages voorkomen.

2

BREKARMLAGER

De excentrische as wordt van hooggeleerd edelstaal vervaardigd. Door het gebruik van hoogwaardige en ruim bemeten lagers wordt een hoge levensduur behaald bij lage bedrijfskosten.

3

BREEKSPLEETVERSTELLING

Via de breekpleetverstelling kan de breekpleet bij de brekeruitloop worden geregeld. De robuuste en onderhoudsvriendelijke breekpleetverstelling gebeurt hydraulisch met beproefde en stevig ondersteunde afstandsplatensupport. De geïntegreerde drukplaat dient als overbelastingsbeveiliging om schade in de breekkamer te voorkomen.

4

BREEKARM

De bewegende breekarm bestaat uit een hoogwaardige gelaste constructie. De geoptimaliseerde kinematica van de breekarm in combinatie met een optimale hub in het onderste gedeelte van de breker, ondersteunt de verwerking en de verkleining. De speciale armconstructie vereenvoudigt het duurzame onderhoud voor het armlager.

5

BREEKKAAKSTEUN

De breekkaaksteun garandeert een vormgesloten bevestiging en vereenvoudigt tegelijkertijd het wisselen van de breekkaak. Dankzij de geschroefde constructie kan de breekkaaksteun bij een zekere slijtage snel en eenvoudig worden vervangen.

6

BEHUIZING

Onze behuizingen bestaan uit een hoogwaardige gelaste constructie met een zeer robuust ontwerp, zodat ze gedurende lange tijd betrouwbaar kunnen standhouden onder zeer hoge belastingen en zware gebruiksomstandigheden.

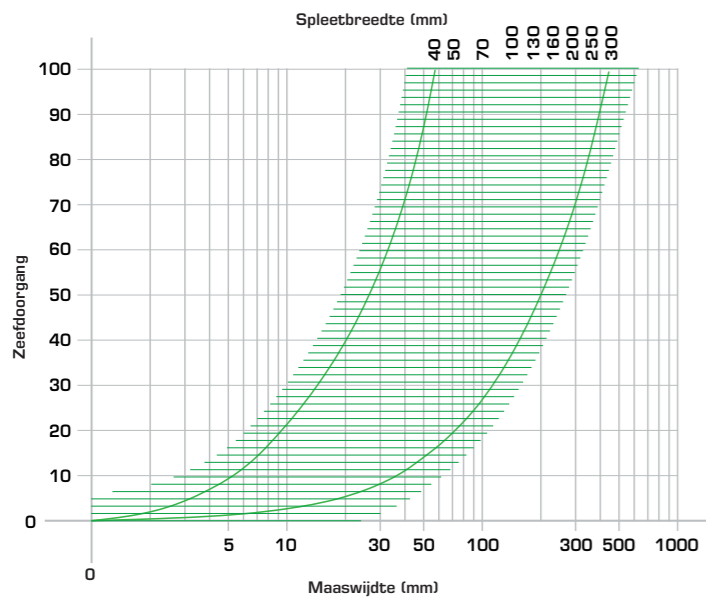
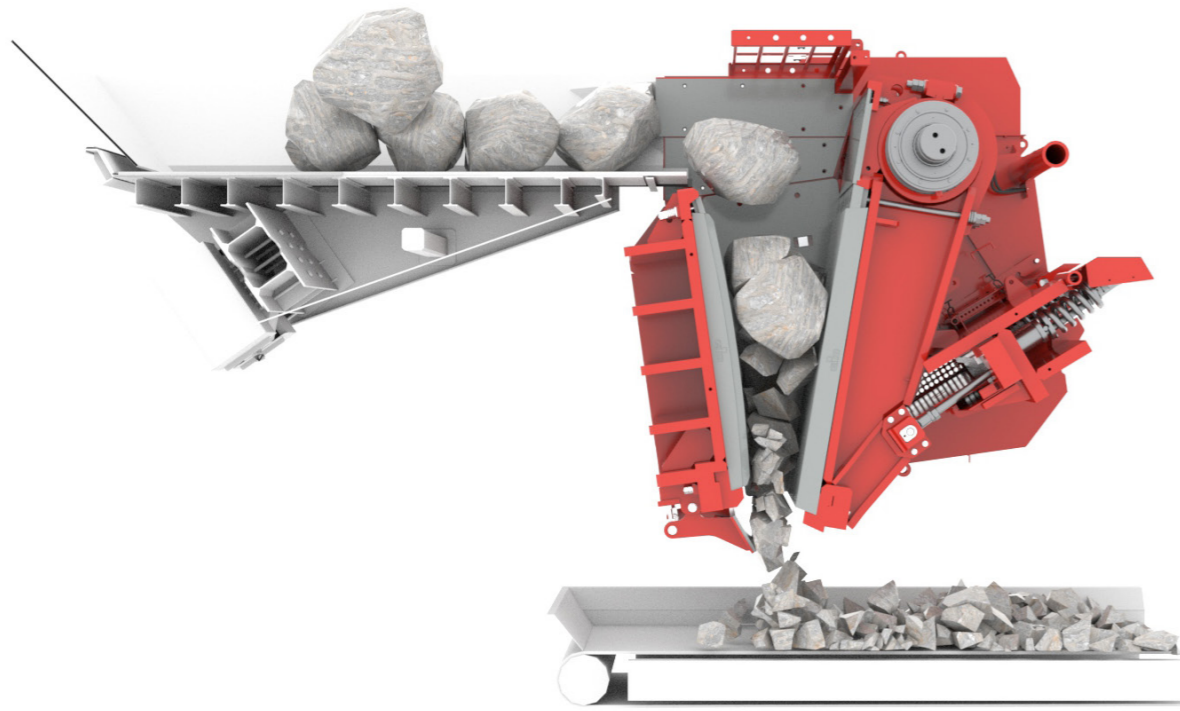

■ Primaire breker

- Voorbreker voor middelhard tot hard gesteente en mineralen
- Geschikt voor groot primair toevoermateriaal
- Ruim ontworpen constructie

Zeefkromme: de korrelverdeling is afhankelijk van het toevoermateriaal (grootte van de toegevoerde stukken, korrelgrootteverdeling/aandeel fijn materiaal), de afvoer van voorzeefmateriaal, de vereiste eindkorrel, een optimale bediening en toevoer van de installatie en de juiste instelling ervan.

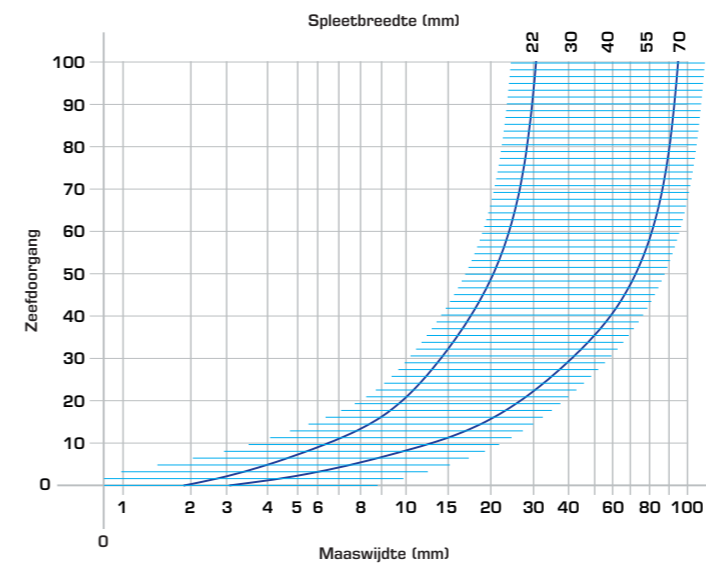

■ Secundaire breker

- Nabreker voor hard en abrasief toevoermateriaal
- Vervaardiging van steengruis en splitkorrelgroottes
- Geschikt voor middelgroot secundair toevoermateriaal
- Compacte constructie
- Kubusvormig eindproduct

Zeefkromme: de korrelverdeling is afhankelijk van het toevoermateriaal (grootte van de toegevoerde stukken, korrelgrootteverdeling/aandeel fijn materiaal), de afvoer van voorzeefmateriaal, de vereiste eindkorrel, een optimale bediening en toevoer van de installatie en de juiste instelling ervan.

BREUKGEDRAG

De kaakbreker van GIPO kan door verschillende instellingen de korrelverdeling beïnvloeden. Door de breekpleetinstelling en de selectie van de breekkaken kan de breekkromme van het eindproduct ingrijpend worden beïnvloed. Ook bij de plaatsing van de vaste breekwand en de breekarm biedt GIPO AG u een groot aantal beproefde breekkaken aan. De traploze instelling van het brekertoerental helpt u om voor elk gebruik het gewenste product te genereren.

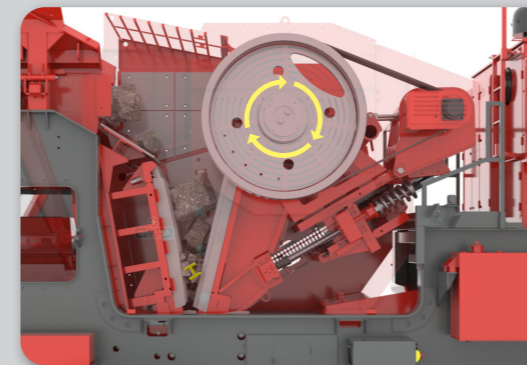

ACHTERUITBEDRIJF

In achteruitbedrijf wordt de slagarm in de tegenovergestelde richting bewogen. Met de functie achteruitbedrijf kunnen blokkages of verstoppingen in de breekkamer eenvoudig verholpen worden.







BREEKKAKEN

Voor verschillende toepassingen beschikken wij over diverse kaakbrekermodellen. Alle modellen bestaan uit hooggelegeerd slijtbestendig staal. Door de eenvoudige bevestiging zijn de breekkaken snel en eenvoudig uitwisselbaar. De geoptimaliseerde tandprofielen en breekkaakdiktes en de hoge kwaliteit van het slijtvaste staal maken een maximale materiaaldoorvoer tegen minimale bedrijfskosten mogelijk.

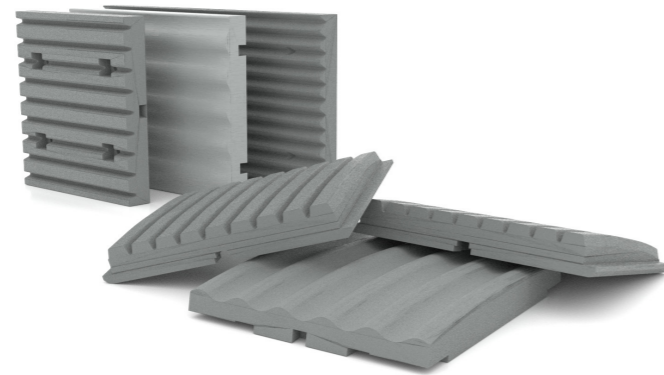

Andere tandprofielen en legeringen beschikbaar. Neem voor meer informatie contact op met uw GIPO-vertegenwoordiging.



VORMTYPE	EIGENSCHAPPEN
PUNTVORM (STANDAARD) 	<ul style="list-style-type: none"> - Aanbevolen voor rond materiaal en niet-abrasief gesteente - Vermindering van het gladde aandeel - Ideale tandafstand voor het verwijderen van fijne aandelen - Goede materiaalopname - Verminderde standtijd bij abrasief materiaal - Aanbevolen voor kleinere toevoergroottes en spleetbreedtes
TRAPEZIUM-VORM (QUARRY) 	<ul style="list-style-type: none"> - Aanbevolen voor abrasieve en/of gebroken gesteentes - Verhoogde standtijd door het platte profiel - Hogere belasting en vermogensseis - Verhoogt het gladde aandeel in het breekgoed
WAVE-VORM 	<ul style="list-style-type: none"> - Aanbevolen voor bouwafval/recycling - Minder materiaalaanhechting - Hoge verwerkingscapaciteit



TECHNISCH GEGEVENSBLAD

Kaakbreker	Inlaatopening (BxH) ca. (mm)	Spleetbreedte ca. (mm)	Excentertoerental ca. (t/min)	Verwerkingscapaciteit tot (t/h)	Eindkorrelgrootte ca. (mm)	Totaalgewicht ca. (t)	Volume (incl. aandrijving) ca. (t)
B 0850	810x500	40-130	250	250	0-150	13,5	14,5
B 0960	900x600	40-160	250	400	0-200	12,0	13,5
B 1170	1.120x680	40-200	250	510	0-260	20,5	22,5
B 1270	1.200x720	40-200	280	550	0-260	26,0	28,0
B 1290	1.130x900	80-200	250	540	0-260	30,0	33,0
B 1470	1.330x680	70-200	250	600	0-260	29,0	31,5
B 1490	1.330x900	80-220	240	710	0-300	33,5	36,0
B 14100	1.324x1.000	100-250	235	760	0-320	48,5	52,0
B 14120	1.400x1.250	120-250	220	800	0-320	78,0	82,0

NB 0625	600x200	20-60	240	40	0-55	4,5	5,0
NB 1035	1.065x350	30-85	285	100	0-80	14,5	16,0

Kaakbreker	Buithoogte A ca. (mm)	Buitenbreedte B ca. (mm)	Buitenlengte C ca. (mm)
B 0850	2.250	1.500	2.700
B 0960	2.400	1.700	2.400
B 1170	2.700	2.100	2.800
B 1270	2.400	2.700	3.100
B 1290	3.300	2.300	3.400
B 1470	2.900	2.500	3.300
B 1490	3.300	2.500	3.400
B 14100	3.500	2.900	4.000
B 14120	4.000	3.200	4.200
NB 0625	1.400	1.400	1.900
NB 1035	1.900	2.000	2.400

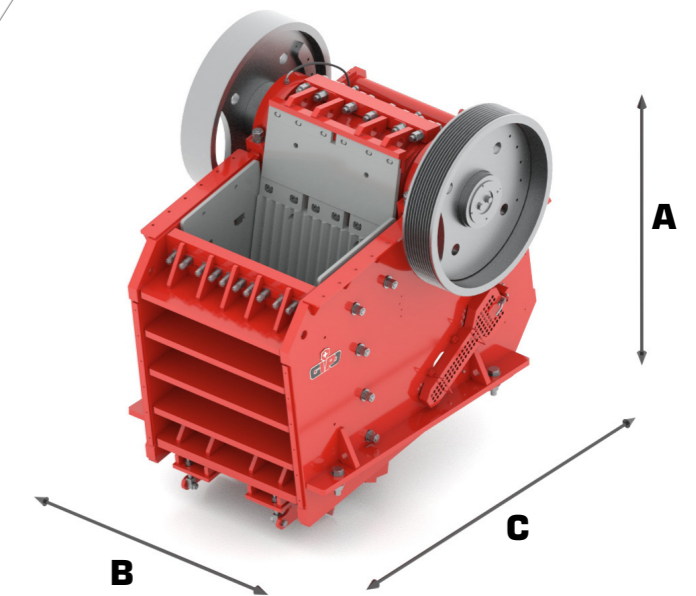

De vermelde waarden betreffende breekvermogen, toevoercapaciteit en grootte van de toegevoerde stukken hangen sterk af van de eigenschappen van het toevoermateriaal (toestand, abrasiviteit, korrelverdeling, aandeel fijn materiaal enz.), de vereiste eindkorrel en een optimale bediening en toevoer van de installatie en de juiste instelling ervan.

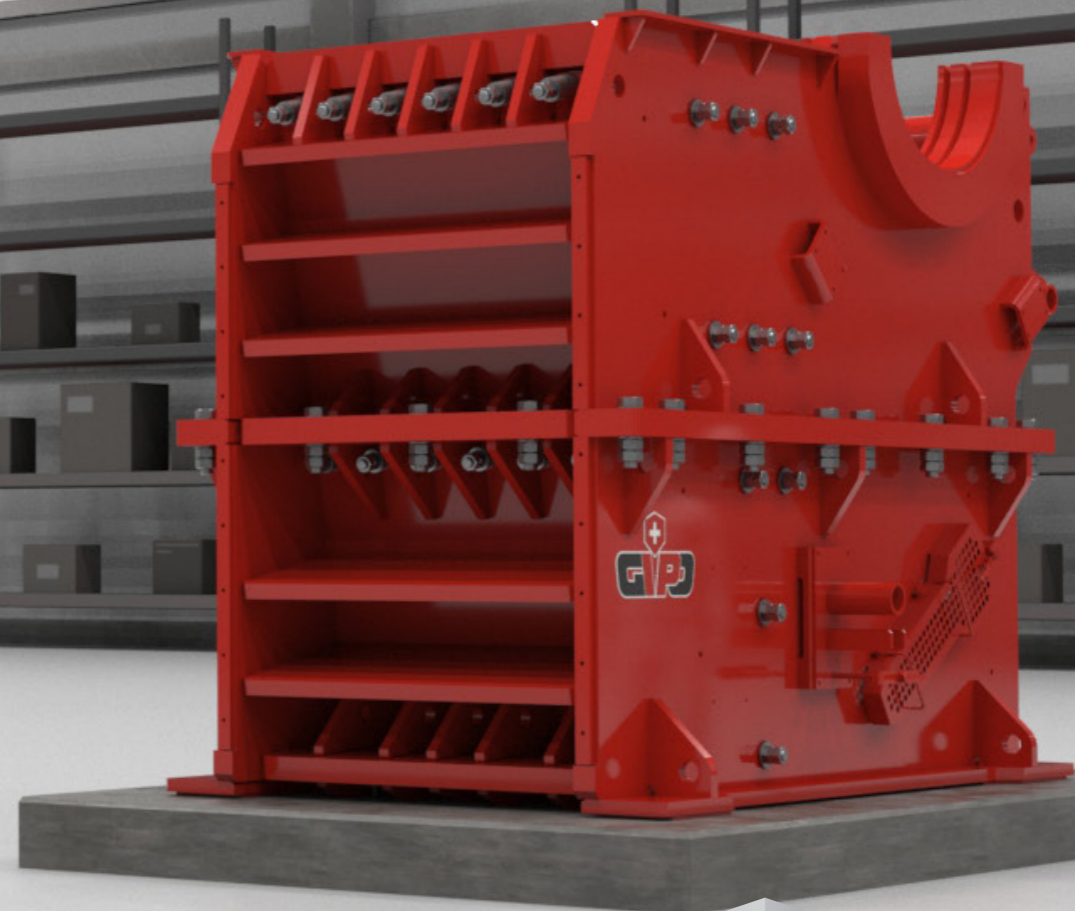
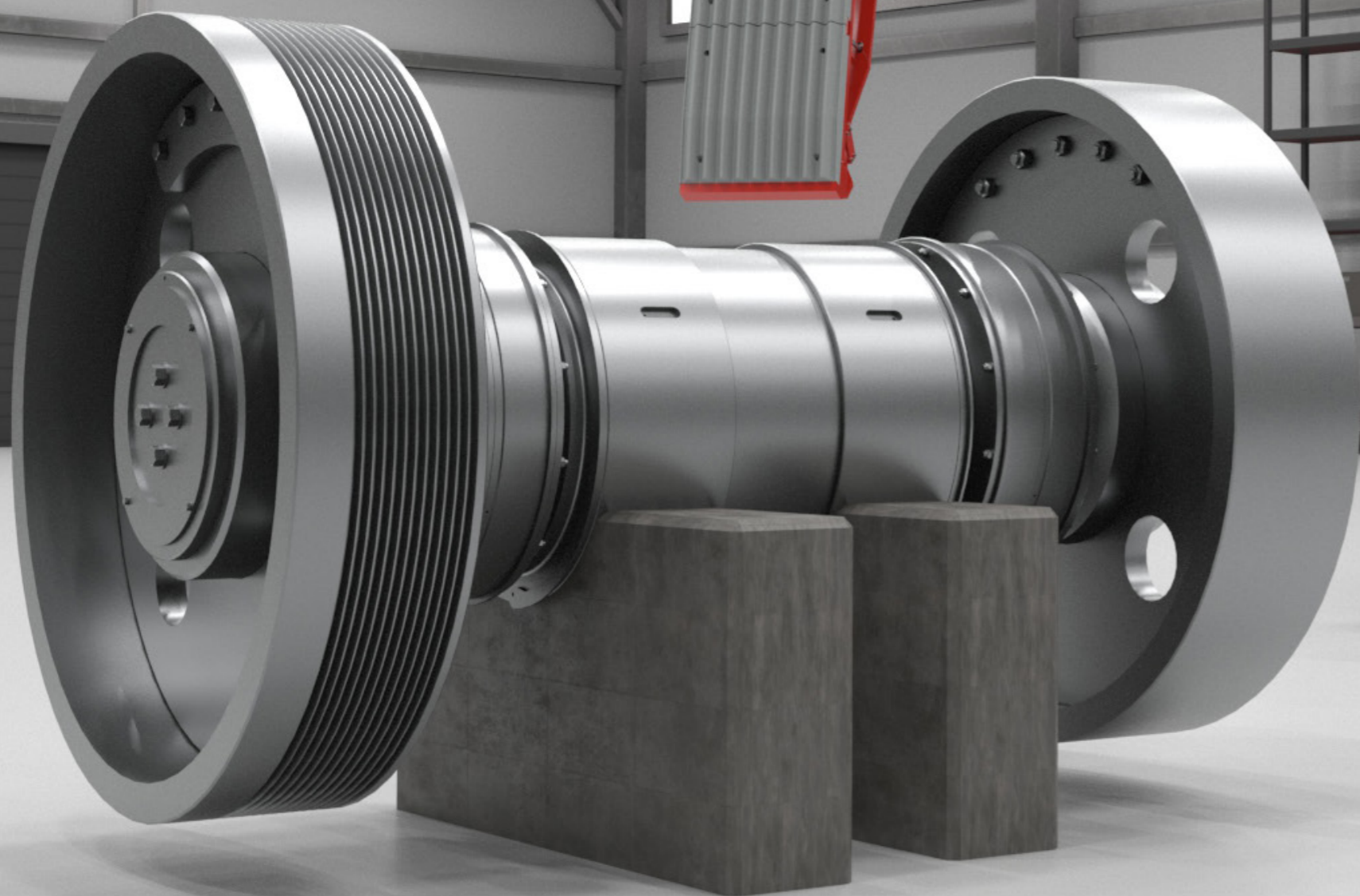

“ **REVOLUTIONAIRE CONSTRUCTIES
EN VERVAARDIGINGEN VAN URI** ”



GIPO AG
Industriegebiet See, Zone C
Kohlplatzstrasse 15
CH-6462 Seedorf

T +41 41 874 81 10
info@gipo.ch
www.gipo.ch
Schweiz / Switzerland / Suisse



Afbeeldingen en teksten zijn niet-bindend en kunnen opties bevatten. Technische wijzigingen blijven voorbehouden. Rendementsgegevens zijn afhankelijk van de gebruiksomstandigheden.