

SWISS POWER

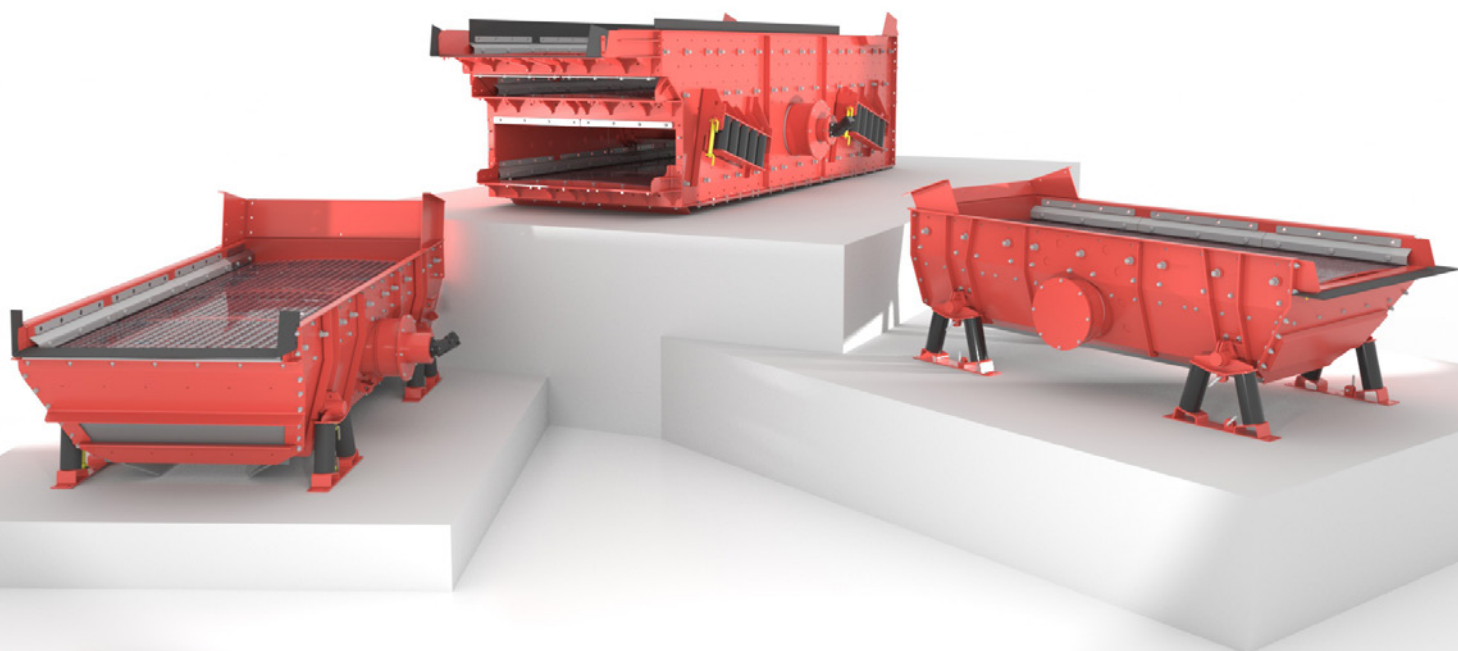

**STROJ ZA KLASIFICIRANJE –
SEKUNDARNO PROSIJAVANJE**



STROJ ZA SEKUNDARNO PROSIJAVANJE – OPTIMALNA KLASIFIKACIJA

Strojevi za sekundarno prosijavanje, koji su se razvijali tijekom godina, impresioniraju svojim visokim učinkom prosijavanja i individualnim prilagodbama prema zahtjevima kupaca. Bilo da se radi o klasificiranju prirodnog kamena, prosijavanju vapnenca ili odvajanju recikliranog materijala, svestranost je gotovo neograničena. Svako od ovih i mnogih drugih područja primjene zahtijeva mreže sita koje su posebno kombinirane za vas. Stvaramo vaš individualno konfigurirani stroj za sekundarno prosijavanje kako bi odgovarao vašim sirovinama, i koji ništa ne prepušta slučaju.

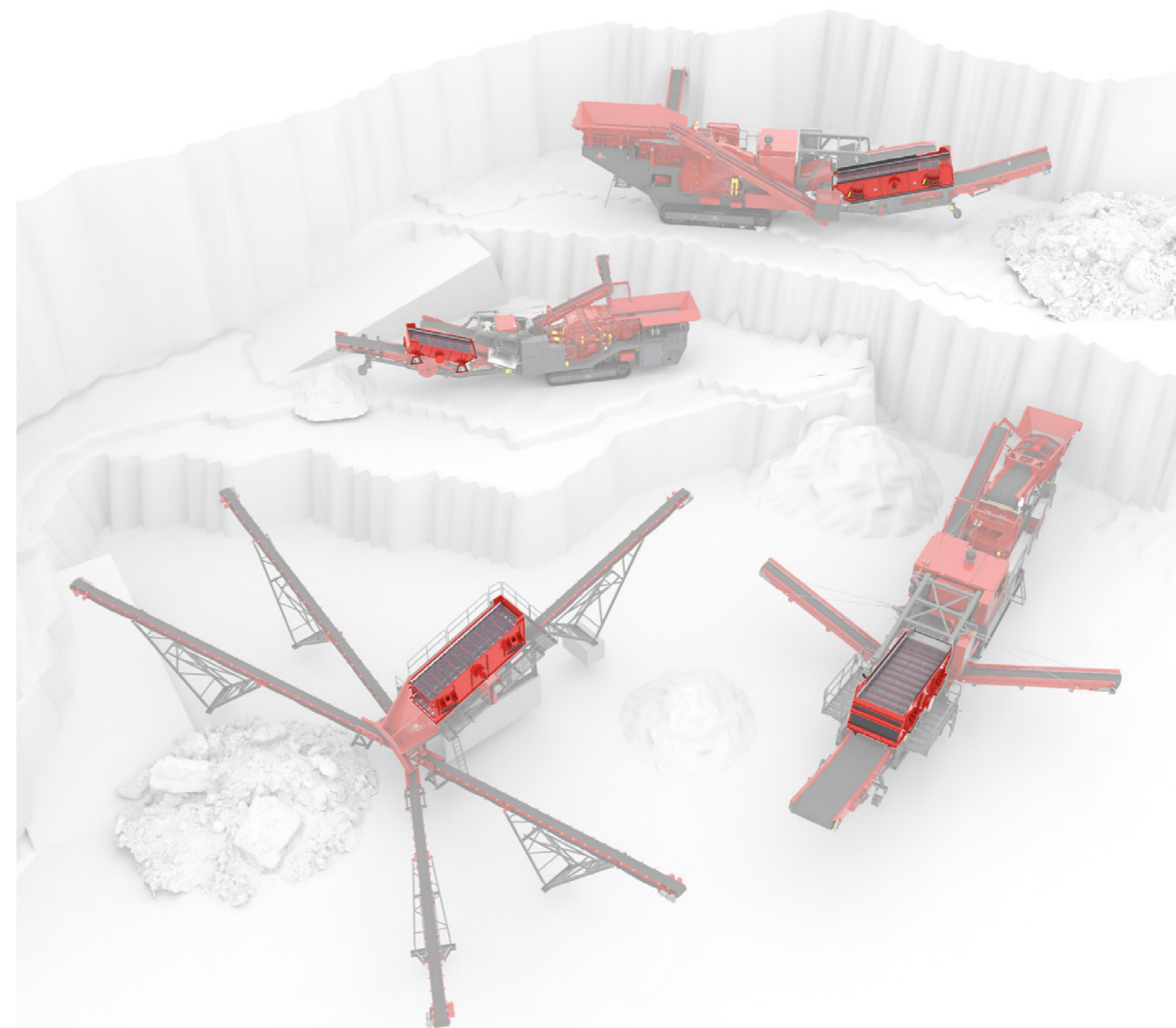
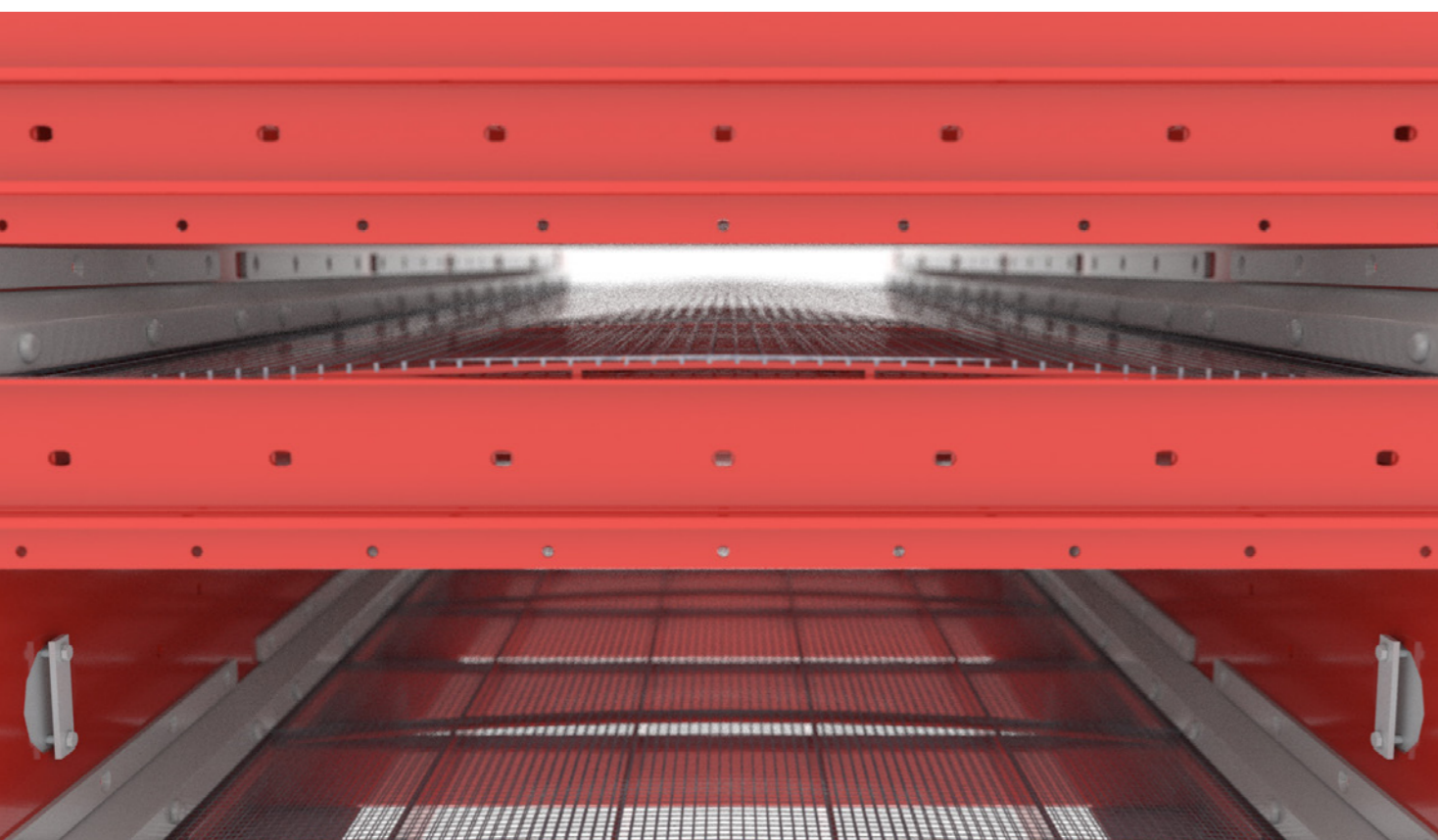

” **INDIVIDUALNI STROJ ZA SEKUNDARNO
PROSIJAVANJE PREMA VAŠIM ŽELJAMA** “

POUZDAN – UČINKOVIT – FLEKSIBILAN

Velikodušno dizajnirane površine prosijavanja osiguravaju visoku učinkovitost prosijavanja i optimalno prosijavanje materijala. Zahvaljujući različitim varijantama etaže (1 do 3 etaže), raznim dimenzijama i proizvodnji po želji kupca, možemo pronaći pravi proizvod za vas.

„UVJERLJIVI STROJEVI ZA SEKUNDARNO PROSIJAVANJE“

Naše dugogodišnje iskustvo i napredni proizvodni procesi omogućuju proizvodnju visokokvalitetnih strojeva za sekundarno prosijavanje.



JANEK METTLER
VODITELJ POGONSKOG ODJELA
GIPO AG

GLAVNE OSOBINE

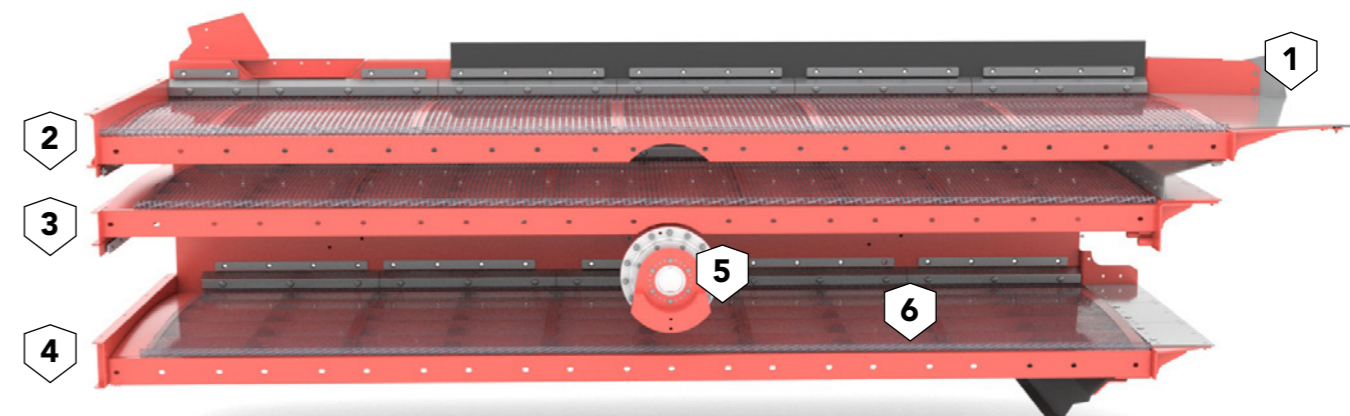

STROJEVI ZA SEKUNDARNO PROSIJAVANJE SVJETSKE KLASSE

Globalno priznati strojevi za sekundarno prosijavanje nude optimalnu kvalitetu prosijavanja, individualnost, izvanrednu pouzdanost i jedinstvenu učinkovitost. To osigurava da se čak i najteži materijali klasificiraju prema vašim zahtjevima. Od stroja za sekundarno prosijavanje s jednom ili tri etaže, koji može proizvesti do četiri klasifikacije, ništa se bolje ne može poželjeti.

1 HABAJUĆE PLOČE
S različitim debljinama materijala i širokom paletom različitih proizvoda, GIPO AG nudi maksimalnu učinkovitost.

2 GORNJA ETAŽA
Gornja etaža odvaja preveliki materijal od ulaznog materijala koji se transportira.

3 SREDNJA ETAŽA
Materijal koji ne propadne kroz srednju etažu transportira se do skladišta pomoću transportne trake.

4 DONJA ETAŽA
Pomoću donje etaže mogu se klasificirati do četiri frakcije. Materijal koji propadne kroz rešetke za prosijavanje transportira se do skladišta pomoću trake ispod sita.

5 EKSCENTRIČNI POGON
Svojim kružnim oscilirajućim kretanjem, ekscentrični pogon prenosi sve vrste sirovina.

6 OPREMA SITA
Oprema sita odabire se ovisno o sirovini kako bi se postigao učinkovit rezultat.

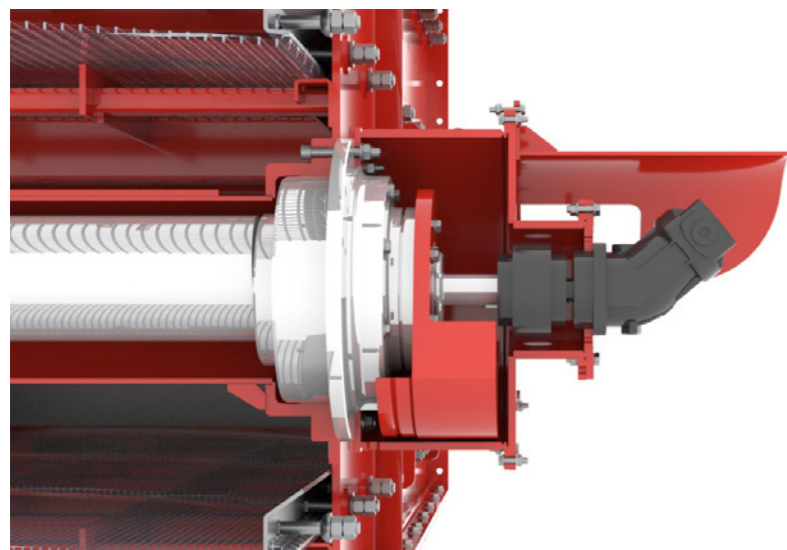

HIDRAULIČNI
VIBRACIJSKI POGON

NA RASPON LJULJANJA I UBRZANJE MATERIJALA MOŽE SE UTJECATI PODEŠAVANJEM TEŽINE. TO MOŽE, PRIMJERICE, UTJECATI NA ZAČEPLJENJE.

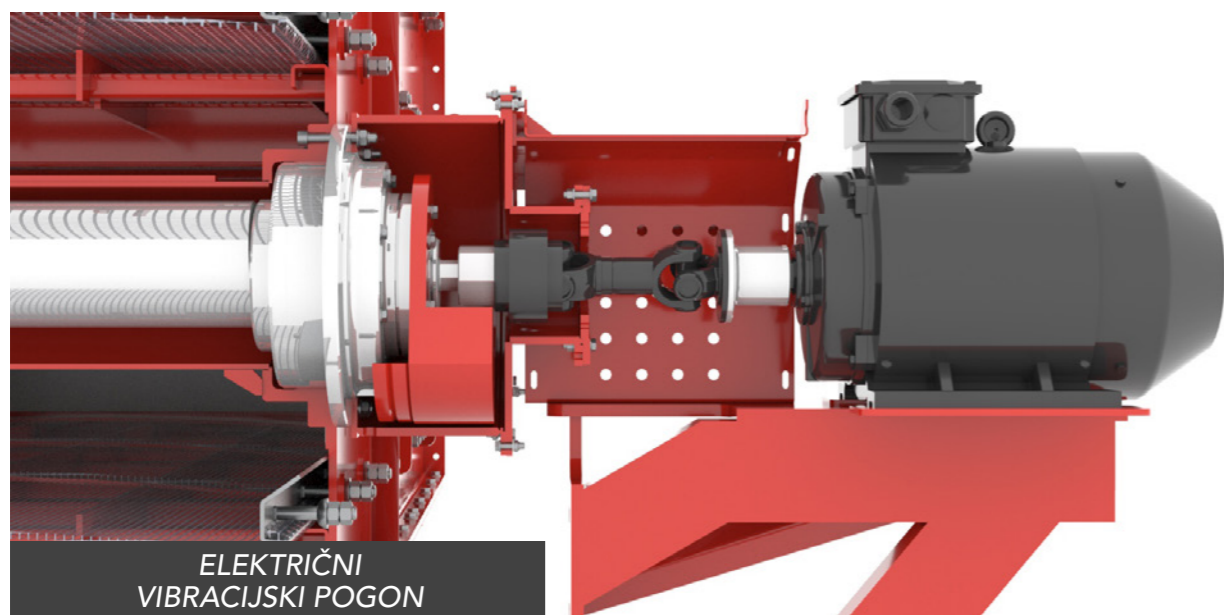

ELEKTRIČNI
VIBRACIJSKI POGON

VARIJANTE POGONA

Hidraulični ili električni vibracijski pogon prenosi materijal za punjenje. Vibracijski pogon se sastoji od čvrste osovine i vibracijskog utega koji su pričvršćeni sa strane. Na raspon oscilacija i ubrzanje materijala može se utjecati podešavanjem težine. To može, primjerice, utjecati na začepljenje.

VARIJANTE IZGLEDA SITA

Robusne mreže sita koje koristi GIPO AG omogućuju ekonomično i pouzdano prosijavanje materijala. Koriste se metalna i plastična sita koja se biraju ovisno o zadatku. Varijante izgleda i povezivanja sita prilagođavaju se kupcu i materijalu, čime se osigurava vrlo fleksibilan rezultat prosijavanja i izvrsna jednostavnost korištenja.

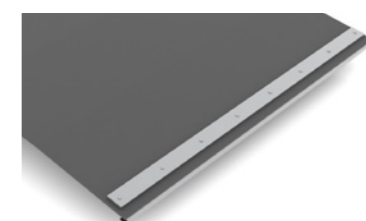
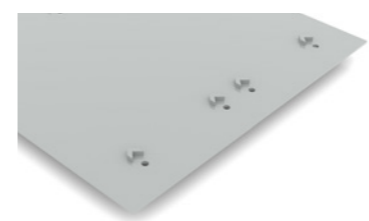
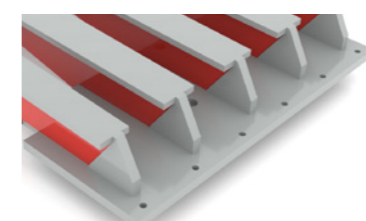
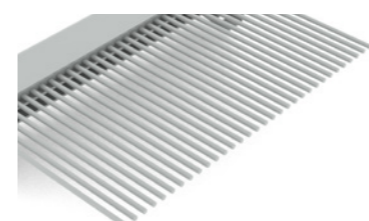
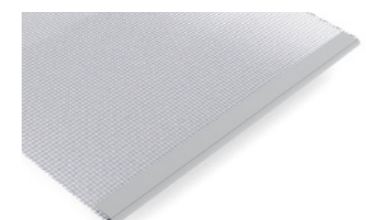
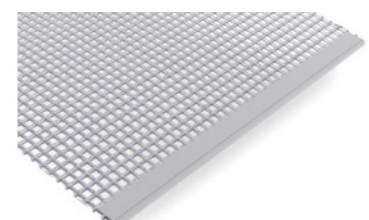
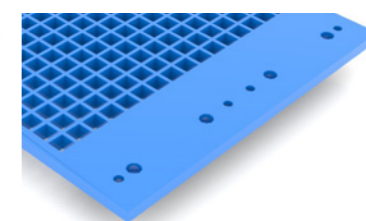
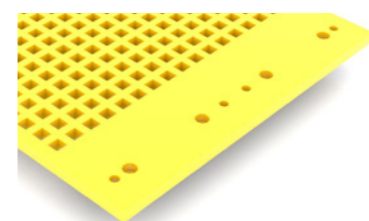
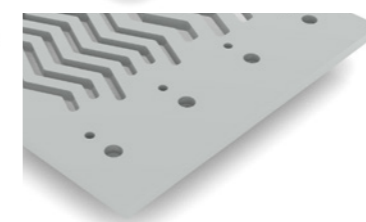
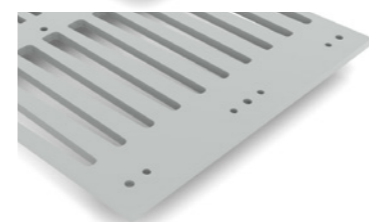
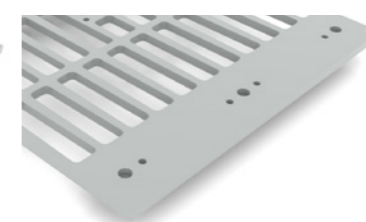
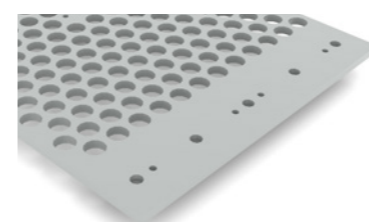

LIMENO SITO

Ispravan izbor limenog sita ključan je za učinkovito prethodno prosijavanje. Zato nudimo limena sita po narudžbi koja se izrađuju točno prema vašim željama i zahtjevima. Rado ćemo vam pomoći da napravite pravi izbor.

PLASTIČNA OBLOGA

Mreže sita izrađene od poliuretana visoke otpornosti na habanje izrađuju se pojedinačno u raznim postavkama tvrdoće. Oblik i veličina otvora izrađuju se prema zahtjevima kupaca.

REŠETKA ZA PROSIJAVANJE

Rešetke sita dostupne su u raznim izvedbama i varijantama, za suho, vlažno i mokro prosijavanje lomljenog materijala.

REŠETKA

Rešetka se preporučuje za učinkovitu obradu vrlo ljepljivog materijala koji može začepiti druga sita.

SLIJEPI POD

Slijepi podovi nude se u raznim varijantama od gume do čelika. Kada se koristi slijepi pod može se izostaviti klasifikacija, tj. materijal se dovodi izravno u tok materijala.



HABAJUĆE PLOČE

Kako bi zaštitili stroj za sekundarno prosijavanje u posebno opterećenim područjima, ugrađene su ploče visoke otpornosti na habanje. Istrošene ploče se lako mogu ukloniti i zamijeniti. Alternativno, ovisno o materijalu koji se prenosi ili mjestu uporabe, moguće je zaštititi visoko izložene površine gumom za habanje. Time se sprječava oštećenje visokokvalitetnog kućišta.

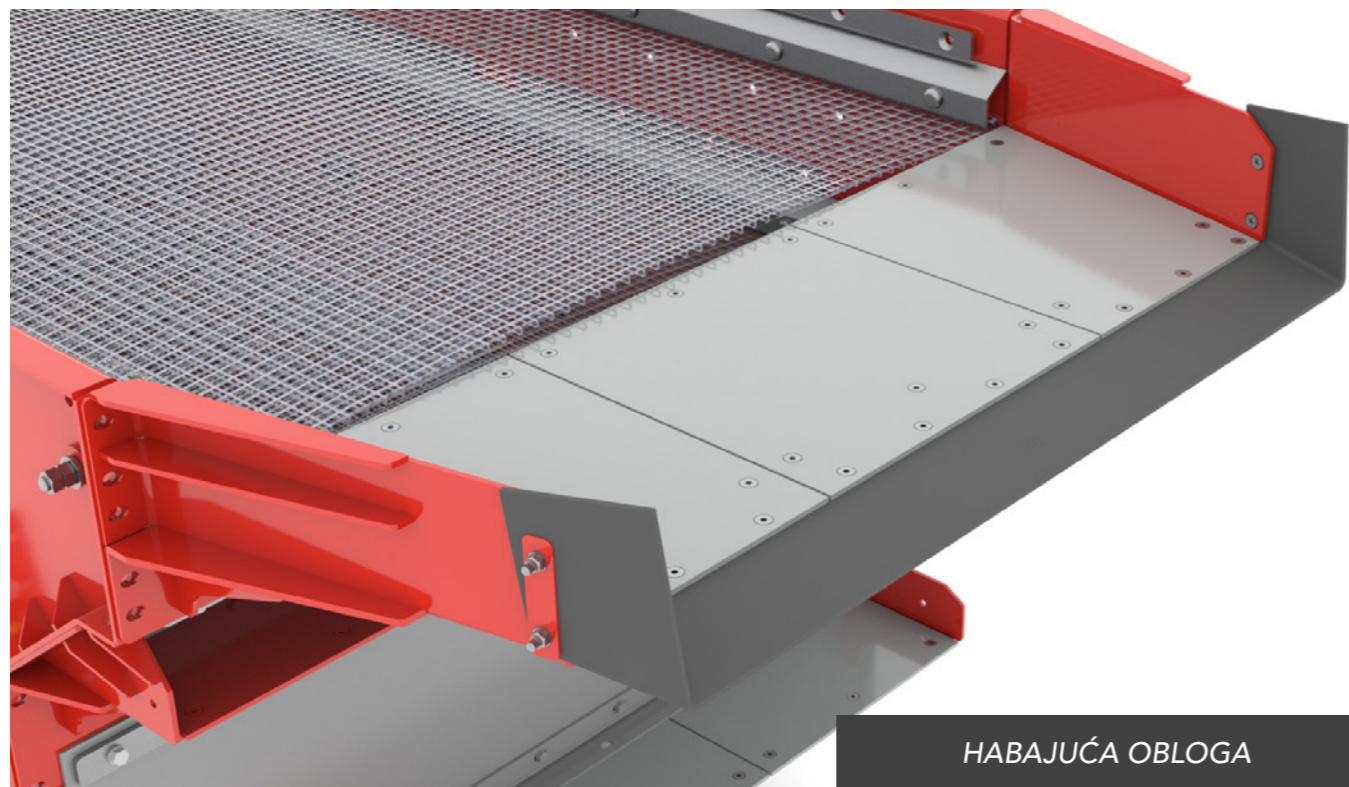

HABAJUĆA OBLOGA

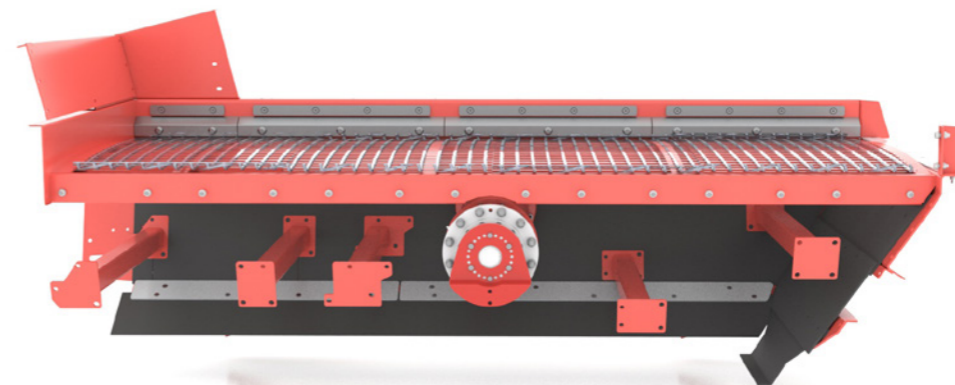

SITO SA 1 ETAŽOM

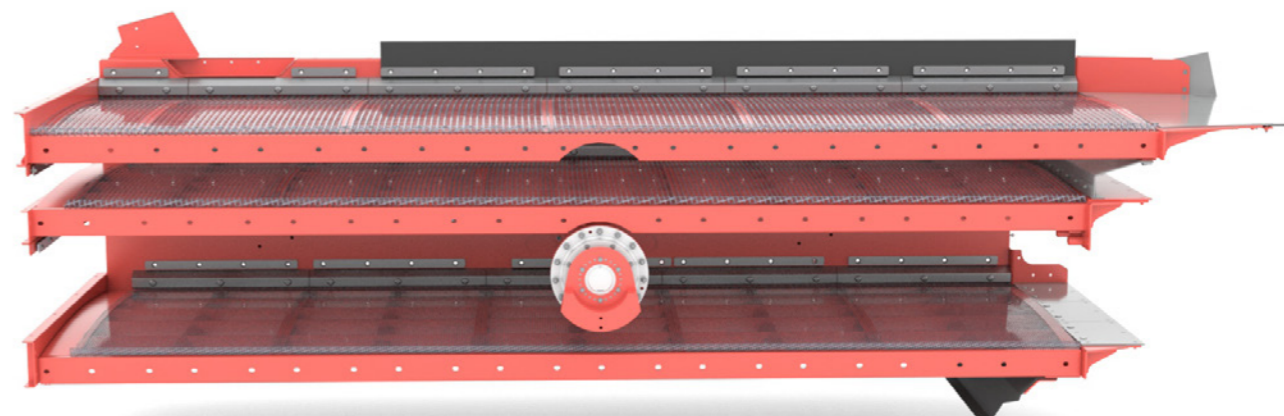

SITO SA 3 ETAŽE

VARIJANTE PRIČVRŠĆIVANJA REŠETKE ZA PROSIJAVANJE

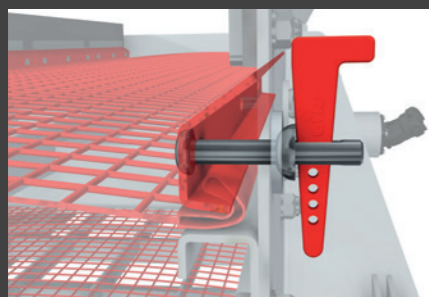

KLINASTI SPOJ

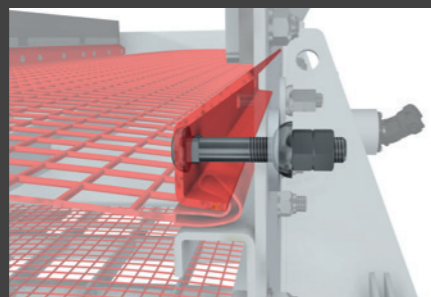

VIJČANI SPOJ

Robusne mreže sita koje koristi GIPO AG omogućuju ekonomično i pouzdano prosijavanje materijala. Koriste se metalna i plastična sita koja se biraju ovisno o zadatku. Varijante izgleda i povezivanja sita prilagođavaju su kupcu i materijalu, čime se osigurava vrlo fleksibilan rezultat prosijavanja i izvrsna jednostavnost korištenja.



ETAŽNO SITO (VERZIJA SA 1 DO 3 ETAŽE)

Od malih strojeva za sekundarno prosijavanje s jednom ili tri etaže, nudimo pravo rješenje za sva područja primjene. Oslanjamo se na dugogodišnje iskustvo i koristimo isključivo visokokvalitetne proizvode i materijale kako bismo isporučili učinkovit i robusan stroj za sekundarno prosijavanje prema vašim željama.

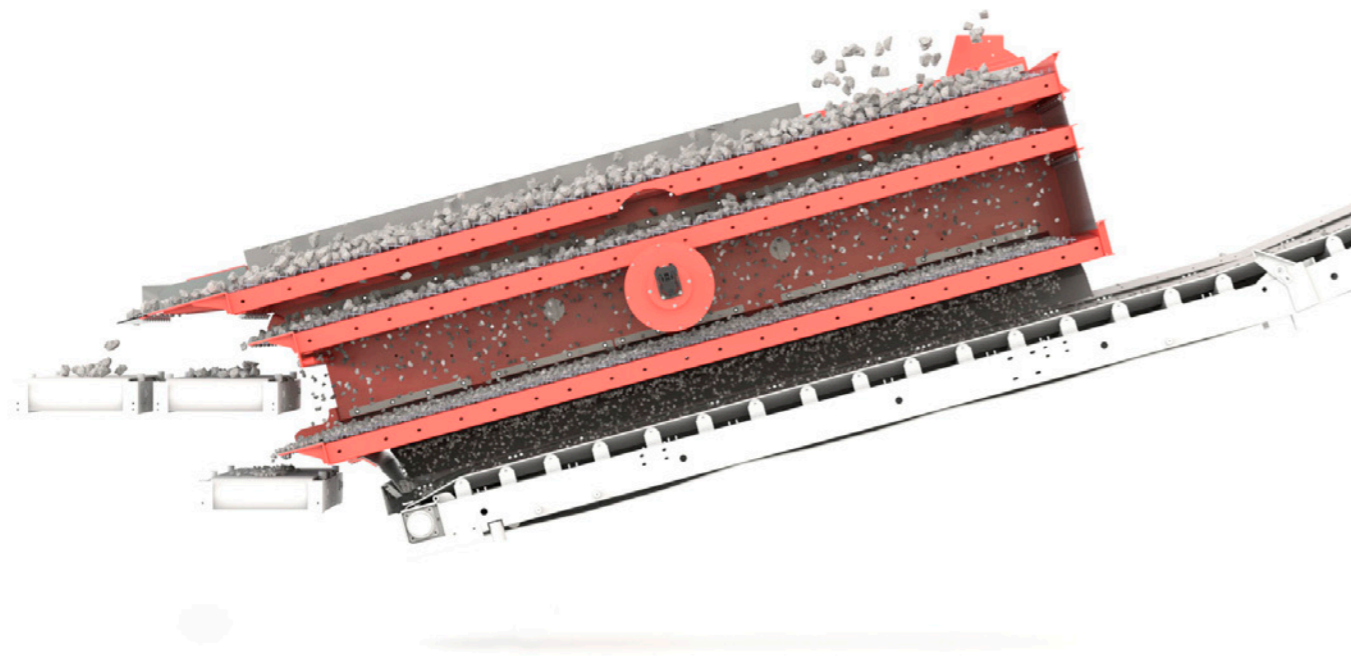

Učink stroja za sekundarno prosijavanje

S veličinom lomljenih komada
Za okrugle komade otpr. 20% veće

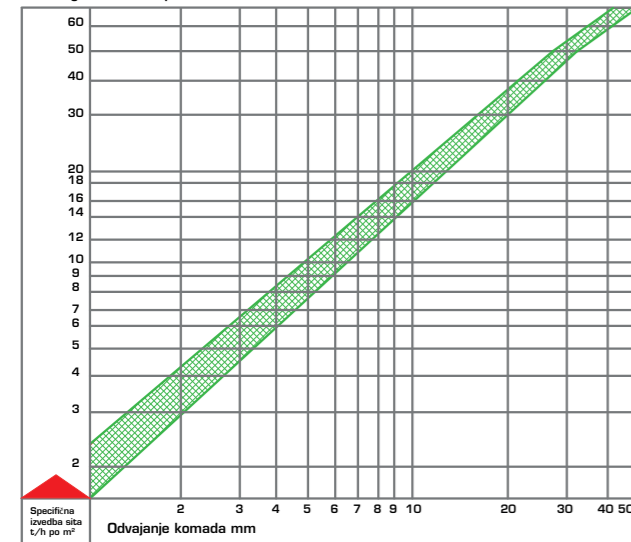

Stroj za sekundarno prosijavanje

- Mreže sита mogu se brzo i jednostavno zamijeniti
- Snažni i učinkoviti koncepti pogona
- Dugi vijek trajanja
- Jedinstveno velike površine sита

* Krivulja prosijavanja: Raspodjela zrna ovisi o ulaznom materijalu (veličina komada, raspodjela veličine zrna / omjer finog materijala), potrebnoj konačnoj veličini zrna, optimalnom radu i opskrbi sustava te ispravnom podešavanju sustava.

UČINKOVITOST STROJA ZA SEKUNDARNO PROSIJAVANJE

Učinkovitost stroja za sekundarno prosijavanje ovisi o različitim čimbenicima, npr. o veličini i kvaliteti mreže sита, intenzitetu vibracija i vrsti materijala koji se prosijava. Učinkovit stroj za sekundarno prosijavanje može obraditi velike količine materijala u kratkom vremenu i postići visok učinak odvajanja. Također može pomoći u poboljšanju kvalitete krajnjeg proizvoda uklanjanjem nečistoća i osiguravanjem ravnomjerne raspodjele veličine komada. Osim toga, visokoučinkovit stroj za sekundarno prosijavanje može poboljšati produktivnost i učinkovitost proizvodnih procesa, budući da se potrošnja materijala može smanjiti, a količina rada svesti na minimum.

TEHNIČKI LIST S PODACIMA

Stroj za sekundarno prosijavanje	Korisna širina NB Gornja etaža, otpr. (mm)	Korisna dužina NL Gornja etaža, otpr. (mm)	Korisna širina NB Donja etaža, otpr. (mm)	Korisna dužina NL Donja etaža, otpr. (mm)	Vibracijski pogon	Ukupna težina otpr. (t)	Vanjska dužina A otpr. (mm)	Vanjska širina B otpr. (mm)	Vanjska širina C otpr. (mm)	Nagib sита otpr. (°)
NS 1330-1	1300	3000	-	-	UWL 215	2,1	3300	2100	1450	20
NS 1535-1	1540	3500	-	-	UWL 215	2,1	3950	1800	1600	18
NS 1535-30-2	1540	3500	1540	3000	UWL 215	3,0	3950	1800	1600	18
NS 1550-45-2	1550	5000	1550	4500	UWL 300 +	4,4	5300	2500	1350	15
NS 1555-50-2	1550	5500	1550	5000	UWL 300 +	4,6	6400	2500	2150	15
NS 1555-50-3	1550	5500	1550	5000	UWL 300 +	6,4	6400	2500	2150	15
NS 1855-50-2	1800	5500	1800	5000	UWL 300 +	4,7	6200	2800	2050	15
NS 1855-50-3	1800	5500	1800	5000	UWL 300 +	6,8	6200	2800	2050	15
NS 1865-60-2	1800	6500	1800	6000	UWL 360	5,7	7350	2850	2050	15
NS 1865-60-3	1800	6500	1800	6000	UWL 360	8,1	7200	2850	2050	15
NS 2055-50-2	2000	5500	2000	5000	UWL 300 +	5,5	5900	2950	1650	15
NS 2065-60-2	2000	6500	2000	6000	UWL 360	7,4	7200	3050	1850	15

Zatezna sита se na stroj za sита spajaju poprečno ili uzdužno pomoću zatezne naprave, ovisno o izvedbi. Uz naše standardne veličine, prilagođene naknadnim komponentama GIPO AG, mogu se izraditi i posebne izvedbe. Duljina po želji kupca.

* Snaga pogona dizajnira se prema duljini, položaju ugradnje i volumenu usipnog lijevka.

** Ukupna težina može varirati ovisno o duljini.

Dimenzija A dizajnirana je prema primjeni i prema željenoj duljini.

Dimenzija B može odstupati ovisno o širini podloge i izvodi se prema tome.

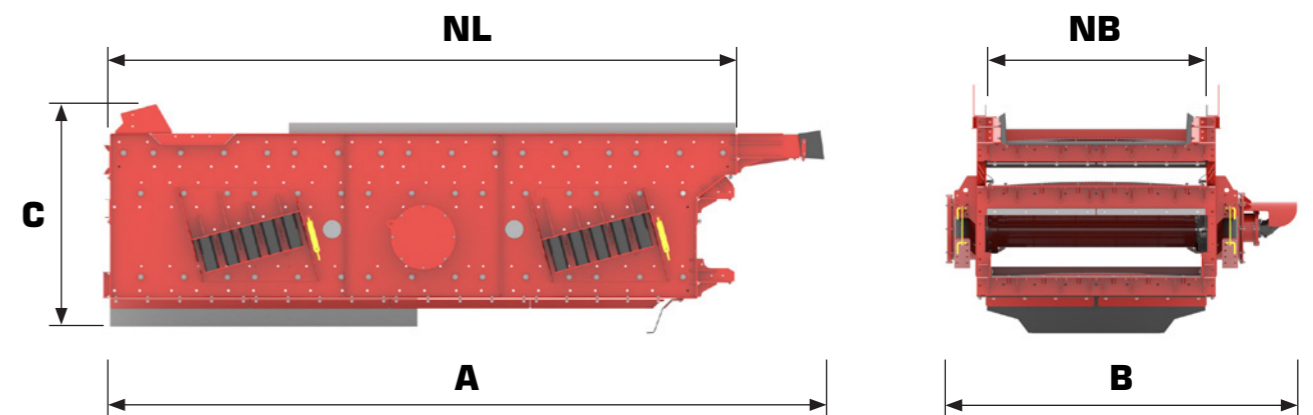

* Navedene vrijednosti za učinak drobljenja i veličinu materijala uvelike ovisi o svojstvima materijala (kvaliteta/abrazivnost, raspodjela veličine zrna, udio finog materijala itd.), potrebnoj veličini konačnog zrna, optimalnom upravljanju i radu, kao i ispravnom podešavanju sustava.



GIPO AG
Industriegebiet See, Zone C
Kohlplatzstrasse 15
CH-6462 Seedorf

T +41 41 874 81 10
info@gipo.ch
www.gipo.ch
Schweiz / Switzerland / Suisse



Illustracije i tekstovi nisu obvezujući i mogu sadržavati opcije.
Zadržavamo pravo na tehničke izmjene. Podaci o učinku ovise
o uvjetima korištenja.